

## Grigliato maglia 30x100 piatto portante 40x4 DENTELLATO

### Normative di riferimento:

- Materiali, tolleranze, classi di portata, prove, campionamenti, criteri di accettazione: UNI 11002, "Pannelli e gradini di grigliato elettrosaldato e/o pressato" agosto 2002 e successive revisioni.
- Zincatura: UNI EN ISO 1461/09, "Rivestimenti di zincatura per immersione a caldo su prodotti finiti ferrosi ed articoli di acciaio"
- Portate: D. M. 14 gennaio 2008

### Caratteristiche geometriche:

- Grigliato tipo elettroforgiato: l'unione delle barre portanti alle barre trasversali avviene mediante l'azione combinata di elettrosaldatura - senza apporto di materiale - e di pressione, concentrata su tutti i nodi. Questo procedimento determina la compenetrazione delle barre trasversali nelle barre portanti.
- Passo piatti portanti (A): 30 mm
- Passo collegamenti (B): 100 mm
- Sezione piatti portanti (hxS): piatto 40x4 DENTELLATO
- Sezione collegamenti: quadro ritorto 5 mm
- Bordatura perimetrale: piatto 40x4
- Rapporto vuoto / pieno : 0,82
- Peso del grigliato bordato/zincato : 51,80

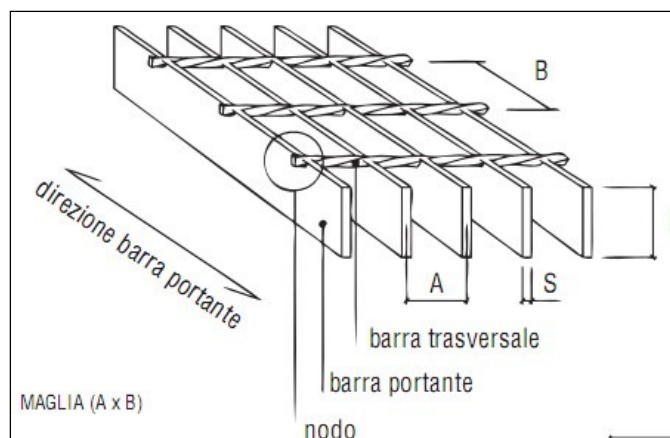

## Dettaglio del piatto dentellato:

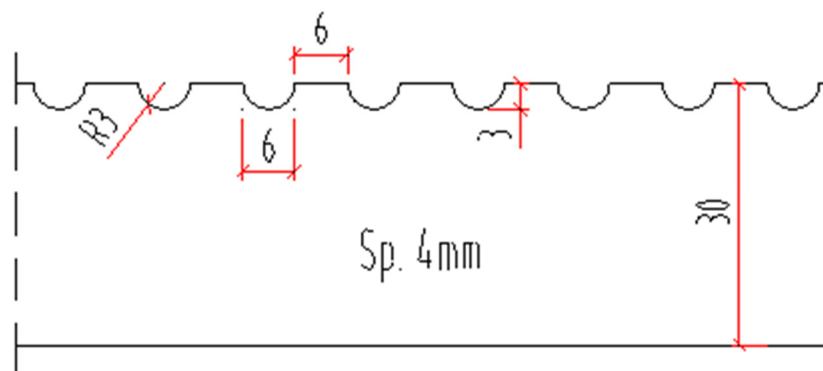

## Dettaglio assonometrico del grigliato:

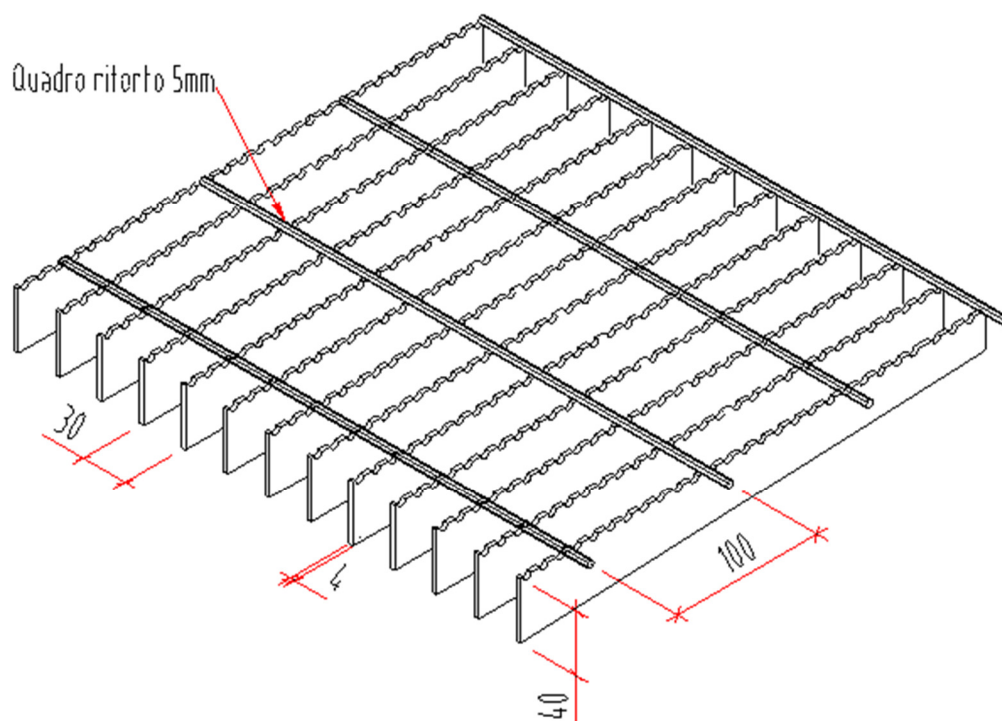

## Materiale:

Acciaio S275 JR (UNI EN 10025-2) avente le seguenti caratteristiche meccaniche

Resistenza di snervamento $F_y$ (N/mm <sup>2</sup> )	Resistenza a rottura per trazione $F_t$ (N/mm <sup>2</sup> )
275	430